

EN ENGLISH

This instruction sheet provides you with the information required to safely own and operate your Little Giant product. Retain these instructions for future reference.

The Little Giant product you have purchased is of the highest quality workmanship and material, and has been engineered to give you long and reliable service. Little Giant products are carefully tested, inspected, and packaged to ensure safe delivery and operation. Please examine your item(s) carefully to ensure that no damage occurred during shipment. If damage has occurred, please contact the place of purchase. They will assist you in replacement or repair, if required.

READ THESE INSTRUCTIONS CAREFULLY BEFORE ATTEMPTING TO INSTALL, OPERATE, OR SERVICE YOUR LITTLE GIANT PRODUCT. KNOW THE PRODUCT'S APPLICATION, LIMITATIONS, AND POTENTIAL HAZARDS. PROTECT YOURSELF AND OTHERS BY OBSERVING ALL SAFETY INFORMATION. FAILURE TO COMPLY WITH THESE INSTRUCTIONS COULD RESULT IN PERSONAL INJURY AND/OR PROPERTY DAMAGE!

DESCRIPTION

The OS3 oil-sensing sump system is designed and approved for the safe pumping, alarming, and monitoring of elevator sump pits, transformer vaults, and leachate wells. The OS3 will activate a pump to remove water from elevator pits in accordance with ASME A17.1. The OS3 stops the pump before oil or other harmful substances enter the water supply. Indicator lights will illuminate on the control

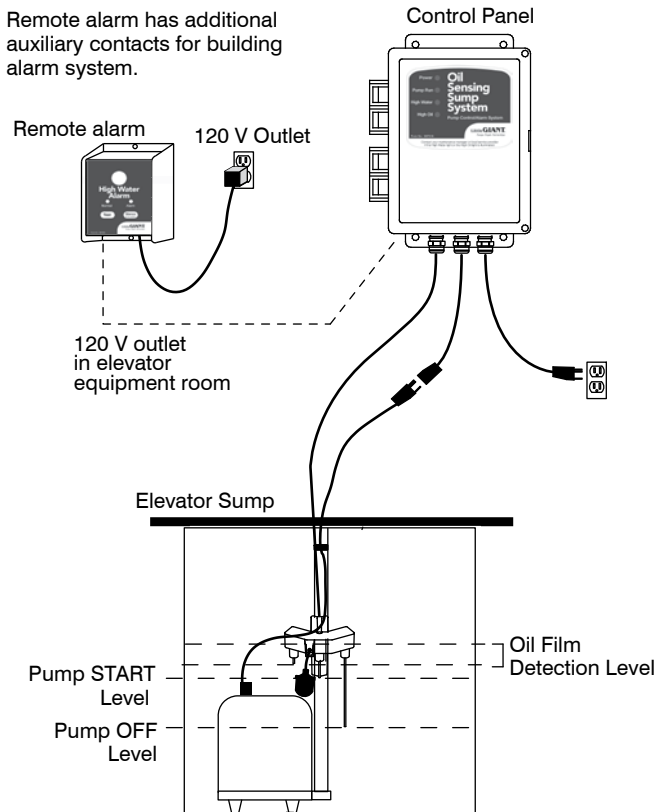

FIGURE 1

panel for the following: power, pump running, high alarm, high oil, and pump overload (optional). The panel has a set of auxiliary contacts that activate on power loss or high oil/water conditions. These contacts can be connected to the OS3 remote alarm panel, which contains audio/visual alarming along with auxiliary contacts for connection to building automation system or SCADA system.

When the water level rises to the START probe, the pump turns on. The pump remains on until the water level drops below the OFF probe. The OFF probe senses air or oil and turns the pump off so the oil layer will not be pumped out of the sump. If the liquid level reaches the ALARM probe and HIGH-LEVEL float, the system will differentiate between water and oil and activate the remote alarm.

SAFETY GUIDELINES



WARNING: RISK OF ELECTRICAL SHOCK. PLEASE OBSERVE THE FOLLOWING SAFETY GUIDELINES.

WARNING: Installation of the system must comply with all federal, state and local codes, regulations and practices.

The system must be installed by qualified personnel familiar with all applicable local electrical and mechanical codes. Refer to the national electrical code (NFPA 70). Failure to properly install and test this product can result in personal injury or equipment malfunction.

Do not use with flammable or explosive fluids such as gasoline, fuel oil, kerosene, etc. Do not use in explosive atmospheres.

Use probe/float switch with water only.

Do not handle the system with wet hands or when standing on a wet or damp surface or in water.

Disconnect all electrical service before working on or handling the system.

Ensure that the incoming voltage matches the system voltage.

To prevent electrical shock and equipment malfunction, use only with a pump supplied with a grounding conductor and grounding-type attachment plug. Be certain to plug the OS3 panel into a properly grounded, grounding-type outlet.

Mount the control panel and alarm indoors. Consult the manufacturer for outdoor applications.

Use caution with models that use an overload relay. The pump motor may start immediately when the overload is reset.

Secure the level sensor on a discharge pipe at a level that guarantees partial pump submergence when water level is just below the OFF probe. Failure to properly mount the level sensor may cause the pump to activate even when oil is present in the sump.

CAUTION: Remove any float switch that is currently used or supplied with the pump. If the float switch cannot be removed, secure it so that it is always on.

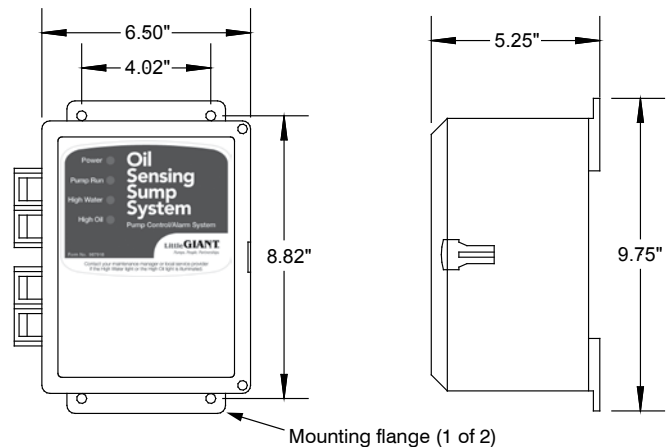

FIGURE 2

INSTALLATION



CONTROL PANEL INSTALLATION:

1. Choose a mounting location for the control panel (Figure 1), ensuring that it is within 6 feet of an electrical outlet.
2. Attach the 2 mounting flanges (Figure 2) to the control panel enclosure.
3. Mount the panel at the desired location.
4. For models with an overload relay, set the relay dial to the full load amps of the pump (Figure 3).
5. WHEN READY FOR TESTING, plug the pump's power cord into the control panel outlet cable. (See TESTING section.)

PRESET LEVEL SENSOR HOLDER INSTALLATION:

NOTE: No adjustment of the preset level sensor holder is required.

6. Attach the sensor holder to the discharge pipe (or a separate pipe mounted to the side wall) using the stainless steel pipe clamp (Figure 4). Make sure the sensor is clear of inlet water and at least 1" to 2" away from any conductive material. To ensure that the pump remains submerged, make sure the OFF probe is at the same height as the top of the pump or just slightly below (Figure 5).
7. Route the 5-conductor cable to the control panel through the liquid-tight cord connector.
8. Connect the wires from the level sensor to the terminal strip inside the control panel (Figure 6).

ALARM PANEL INSTALLATION:

9. To provide battery back-up, remove the two side screws and install a 9 VDC battery (Figure 7). Press the test switch to ensure that the alarm sounds and the battery backup system is working. Reinstall the side screws.
10. Select a mounting location for the alarm panel, ensuring that it is within 6 feet of an electrical outlet (Figure 8). To maintain power integrity, make sure the outlet is on a separate circuit breaker from any other device, and not a switched outlet.
11. Mount the alarm panel using two #8 x 1-1/4" self-tapping screws (not included). Use a #8 plastic anchor if mounting to sheet rock (Figure 8).
12. If auxiliary contacts (Figure 10) are used, remove the cover from the base, then remove the 1/2" electrical knockout (Figure 9).
13. Using 16 - 2 AWG stranded wire, route all wires into the alarm base (Figure 9). **CAUTION:** Keep wires away from sharp objects and internal components. **NOTE:** Leave at least 6" of wire inside of enclosure.
14. Install a 1/2" strain relief with jam nut, then connect the wires for the required application using wire nuts (Figure 9).
15. There are two terminals on the bottom of the alarm panel. Connect a wire from the first terminal to control panel terminal #6 and connect another wire from the second terminal of the alarm panel to control panel terminal #7 (Figure 8).
16. Plug the power supply in to a 120VAC, 50/60 Hz standard wall outlet. For UL applications, remove the center screw on the outlet and place the cord from the wall-mounted transformer inside the plastic cord holder. Secure the plastic cord holder to the outlet by reinstalling screw to the center hole of outlet (Figure 8). **CAUTION:** For Canadian applications, do not install the plastic cord holder.
17. Observe that the green NORMAL light turns on.
18. Test the system by pressing the TEST switch. Observe that the buzzer and the red warning light turn ON and that the green NORMAL light is OFF.
19. While holding the TEST switch, press the SILENCE switch. Observe that the buzzer turns off, but the alarm light remains on. Let go of the TEST switch and observe that the alarm light turns off and the green NORMAL light turns on. This indicates that the system is now in a normal condition.

TESTING



Upon the complete installation of controls, pump, and piping, test the system for proper operation:

1. Test the high-oil circuit by lifting the float switch with the sump empty of water. Oil is non-conductive, and when the float is lifted only the HIGH OIL indicator will be illuminated. The auxiliary contacts in the control panel and the remote alarm will activate.
2. Test a pump cycle by slowly filling the tank with water, stopping when the water level touches the START probe. Observe that the pump turns on and starts removing water until the level reaches the OFF probe, at which time the pump should stop. Check the discharge plumbing for leaks and make sure the discharge is going to the correct area.
3. Test the high-water circuit by unplugging the pump from the control panel and slowly filling the tank until the water level touches the ALARM probe. The HIGH WATER indicator should illuminate, and the auxiliary contacts in the control panel and the remote alarm should activate.
4. Test the remote alarm for power loss by unplugging the power cord on the control panel. The auxiliary contacts should close and the remote alarm should activate.
5. Test the alarm panel by ensuring that the green POWER ON light is on. Press the TEST switch and observe that the red alarm light and buzzer turn on.
6. Test the battery backup system (if used) by unplugging the wall-mounted power supply and observing that the green light turns off.
7. Press the TEST switch and observe that the red alarm light and buzzer turn ON. If the buzzer sounds quieter than when tested with the normal power supply, replace the battery.

MAINTENANCE



1. Clean the preset level control with alcohol to ensure that it remains free of rust, mud, soap or any conductive material.
2. Clean the probes yearly, keeping them free of debris, calcium, or iron deposits.
3. Replace the 9-volt battery in the remote alarm yearly.
4. When replacing fuses in the control panel, use 5mm x 20mm 1/2-amp for F1 and 5mm x 20mm 1-amp for F2.

FR FRANÇAIS

Cette feuille d'instructions vous fournit les informations nécessaires pour entretenir et faire fonctionner votre produit Little Giant. Conserver ces directives afin de pouvoir les consulter plus tard.

Le produit Little Giant que vous avez acheté a été soigneusement fabriqué avec des matériaux de la plus haute qualité et a été conçu pour durer longtemps et offrir un service fiable. Les produits Little Giant sont soigneusement testés, inspectés et emballés afin d'en assurer la sécurité de fonctionnement et une livraison en bonne condition. Vérifier attentivement le produit afin de vous assurer qu'il n'a pas été endommagé pendant le transport. S'il est endommagé, veuillez contacter l'entreprise qui vous l'a vendu. Si une réparation ou un remplacement est requis, elle vous prêtera assistance.

LIRE ATTENTIVEMENT CES DIRECTIVES AVANT DE PROCÉDER À L'INSTALLATION, À L'UTILISATION OU À L'ENTRETIEN DU PRODUIT LITTLE GIANT. SE FAMILIARISER AVEC LES APPLICATIONS, LES LIMITES ET LES RISQUES POTENTIELS DU PRODUIT. ASSURER SA PROPRE PROTECTION ET CELLE DES AUTRES EN SUIVANT TOUTES LES RÈGLES DE SÉCURITÉ. LE NON-RESPECT DE CES DIRECTIVES PEUT ENTRAÎNER DES BLESSURES ET/OU DES DOMMAGES MATÉRIELS!

DIRECTIVES DE SÉCURITÉ



AVERTISSEMENT : Débrancher la pompe et tous les composants électriques submergés avant d'effectuer tout travail dans l'eau. Si le cordon d'alimentation ou la fiche est mouillé, couper l'alimentation au niveau du disjoncteur avant de débrancher le cordon.

AVERTISSEMENT : Brancher la pompe à un circuit protégé par un disjoncteur de fuite à la terre.

AVERTISSEMENT : Afin d'éviter les blessures, toujours suivre les précautions de sécurité élémentaires, y compris ce qui suit :

Ne pas utiliser la pompe pour d'autres usages que celui prévu.

Ne pas utiliser de rallonge électrique.

Pour éviter que l'eau ne s'égoutte sur la prise de courant ou la fiche, faire une boucle d'égouttement avec le cordon. La boucle d'égouttement est la partie du cordon située sous la prise de courant qui permet d'éviter que de l'eau ne s'égoutte le long du cordon et n'entre en contact avec la prise de courant.

Vérifier le bon état du cordon d'alimentation : aucune entaille, coupure ou aucun autre dommage. Le cordon d'alimentation ne peut être réparé ou remplacé. S'il est endommagé, la pompe doit être remplacée.

Ne pas installer ou entreposer la pompe dans un endroit où elle sera exposée à des températures inférieures à 0 °C (32 °F).

Ne pas faire fonctionner la pompe dans de l'eau ayant une température supérieure à 35 °C (95 °F).

Garder hors de portée des enfants.

Ne pas soulever ou abaisser la pompe par son cordon électrique.

INSTALLATION



AVERTISSEMENT : Débrancher tous les composants électriques submergés avant l'installation.

MISE EN GARDE : S'assurer que la tension indiquée sur la pompe correspond à celle de la source d'alimentation.

MISE EN GARDE : Ne pas immerger la pompe si le capuchon du raccord d'entrée ou le tube d'air ne sont pas en place.

POUR UNE POMPE SUBMERGÉE (FIGURE 1) :

1. Enlever le capuchon du raccord d'entrée (Figure 4).
2. Fixer une extrémité du tube d'air au raccord.

MISE EN GARDE : Fixer solidement le tube; la pompe subira des dommages si le tube se détache lors de l'installation ou lorsqu'elle est submergée.

3. Placer l'autre extrémité du tube à air à un endroit où il ne sera pas obstrué par des débris ou submergé lors d'intempéries.
4. Placer la pompe dans l'eau.

MISE EN GARDE : S'assurer que tous les composants sont solidement fixés avant de démarrer la pompe. Pour obtenir plus de stabilité et éviter que la pompe ne flotte, fixer le cordon d'alimentation au tube à air à l'aide d'attaches et remplir les deux ailettes latérales avec des cailloux, des pierres ou du gravier.

5. Créer une boucle d'égouttement avec le cordon (Figure 3), puis brancher le cordon à une prise de courant.

6. S'assurer que la pompe commence à produire des bulles.

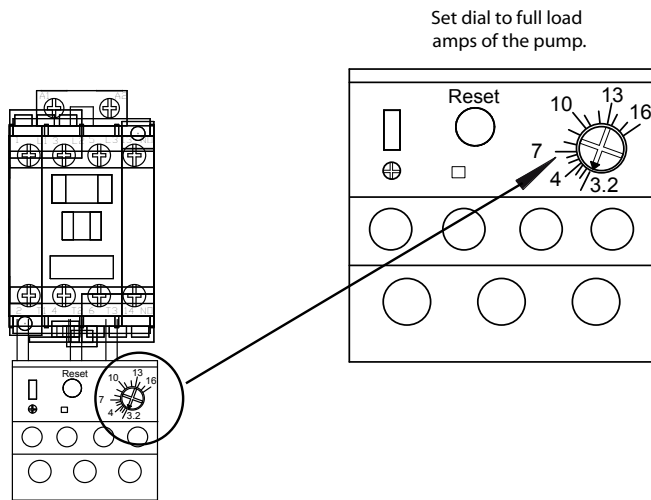

FIGURE 3

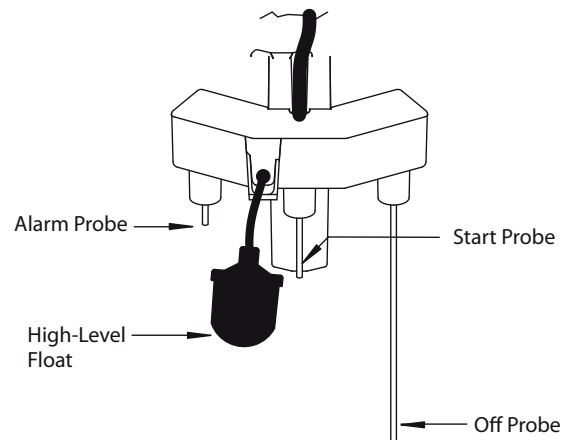

FIGURE 5

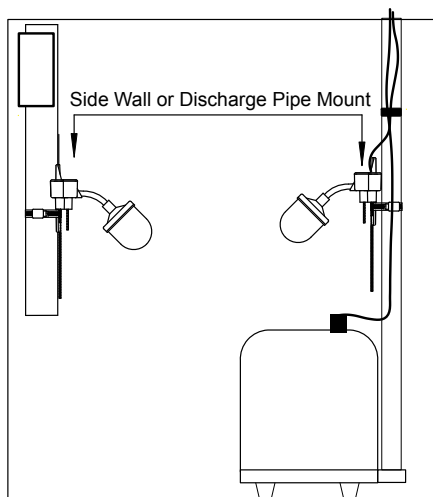

FIGURE 4

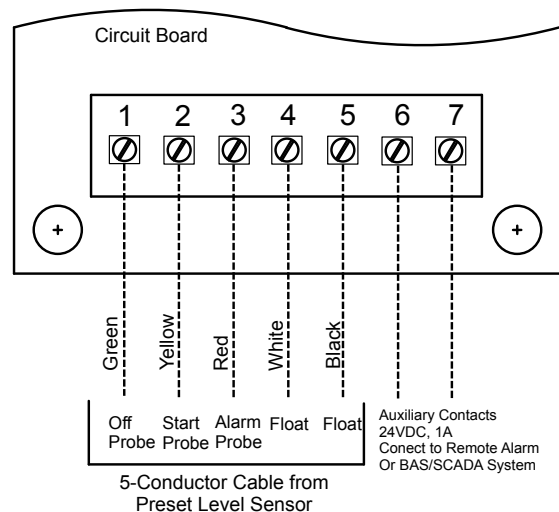

FIGURE 6

REMARQUE : Les bulles pourraient prendre jusqu'à 5 minutes avant d'apparaître.

7. Pour régler le débit de bulles :
 - a. Débrancher la pompe et tous les composants électriques submergés de la prise de courant.
 - b. Faire tourner le contrôleur de débit dans le sens horaire ou antihoraire.
 - c. Brancher la pompe et tous les composants électriques submergés à la prise de courant.

POUR UNE POMPE NON SUBMERGÉE (FIGURE 2) :

1. Enlever le capuchon du raccord d'entrée (Figure 4).
2. Enlever le contrôleur de débit et le remplacer par un adaptateur de sortie, en s'assurant que le coussinet en mousse reste en place.
3. Raccorder le tube à air à un des raccords de l'adaptateur de sortie. Placer le capuchon sur l'autre raccord (ou raccorder le tube au raccord afin de fournir un apport en air supplémentaire).
4. Placer la pompe dans un endroit adéquat, hors de l'eau.

MISE EN GARDE : S'assurer que la pompe ou le tube à air est au moins à 10 cm (4 po) au-dessus du niveau de l'eau afin d'éviter que l'eau ne pénètre dans la pompe une fois l'alimentation coupée.

5. Créer une boucle d'égouttement avec le cordon (Figure 3), puis brancher le cordon à une prise de courant.
6. S'assurer que la pompe commence à produire des bulles.

REMARQUE : Les bulles pourraient prendre jusqu'à 5 minutes avant d'apparaître.

7. Pour réduire le débit des bulles, brancher un bout de tube et une vanne (non inclus) au raccord d'entrée.

REMARQUE : Ceci n'entrave pas le fonctionnement de la pompe.

ENTRETIEN



AVERTISSEMENT : Ne jamais effectuer de manœuvre dans l'eau pendant que la pompe ou tout autre composant électrique

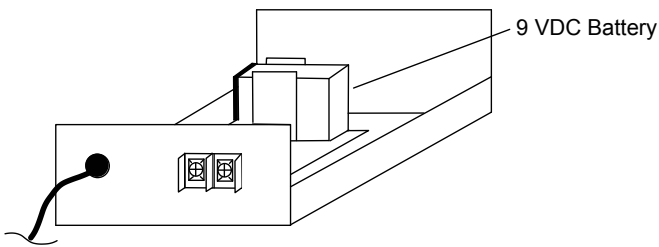

FIGURE 7

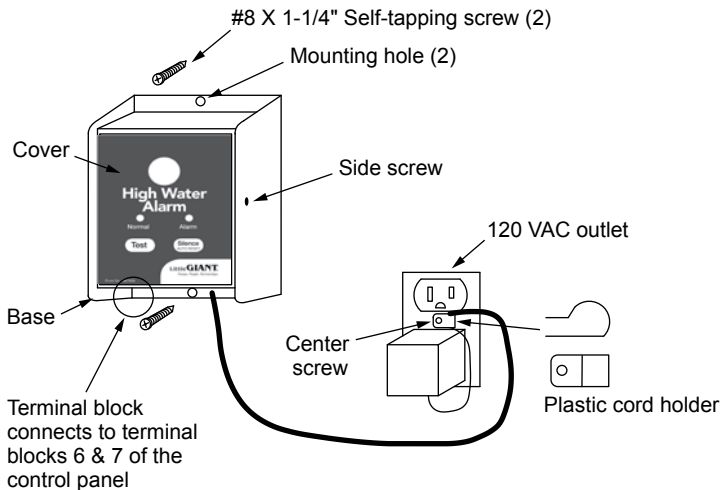

FIGURE 8

submergé est branché à une source d'alimentation.

MISE EN GARDE : Ne pas utiliser de solvant ou de détergent pour nettoyer la pompe.

Effectuer les procédures d'entretien suivantes au besoin afin d'assurer une longue durée de vie et un bon fonctionnement de la pompe :

1. Débrancher la pompe et tous les composants électriques submergés de la prise de courant. Si le cordon d'alimentation ou la prise de courant est mouillé, couper l'alimentation au niveau du disjoncteur avant de débrancher le cordon.
2. Sortir la pompe de l'eau (si elle est submergée).
3. Enlever le contrôleur de débit (ou le raccord de sortie) et le coussinet en mousse de la pompe et les rincer avec de l'eau tiède sans détergent. Nettoyer l'extérieur de la pompe avec une brosse pour prévenir la formation et l'accumulation de tartre.
4. Réinstaller le coussinet en mousse puis le contrôleur de débit (ou le raccord de sortie) sur la pompe.
5. Remettre la pompe à sa configuration de fonctionnement d'origine.
6. Brancher la pompe et les composants électriques submergés à la prise de courant.

ES ESPAÑOL

Esta hoja de instrucciones le proporciona la información requerida para tener y operar de forma segura su producto Little Giant. Guarde las instrucciones para referencia futura.

El producto Little Giant que ha adquirido se fabrica utilizando mano de obra y materiales de la más alta calidad y ha sido diseñado para prestarle un servicio duradero y confiable. Los productos Little Giant son cuidadosamente probados, inspeccionados y empacados para garantizarle una entrega y operación seguras. Examine su unidad cuidadosamente para asegurarse

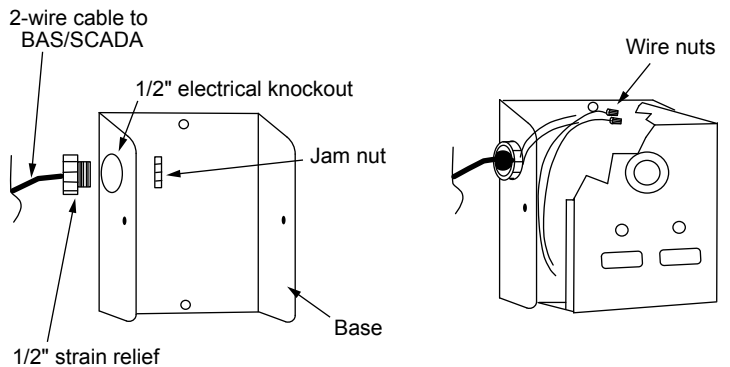
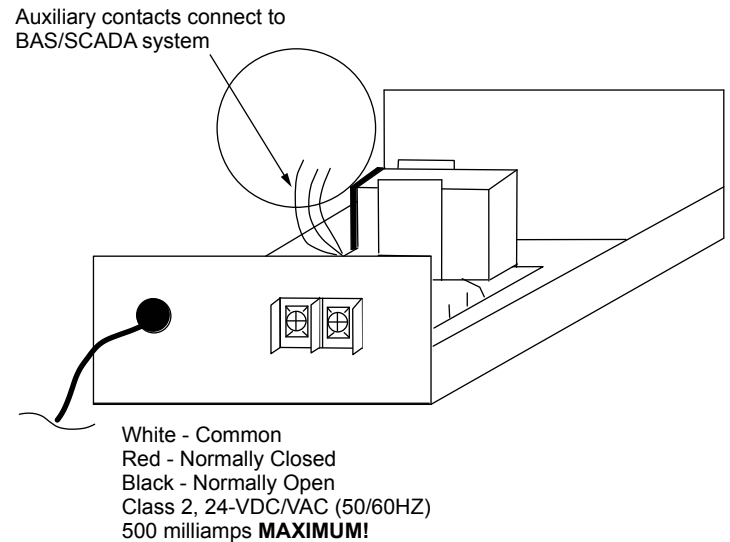

FIGURE 9



White - Common
 Red - Normally Closed
 Black - Normally Open
 Class 2, 24-VDC/VAC (50/60HZ)
 500 milliamps **MAXIMUM!**

FIGURE 10

de que no haya ocurrido ningún daño durante el transporte. Si se ha presentado algún daño, comuníquese con el lugar de compra. Deberán darle asistencia para obtener la reparación o reemplazo, si se requiere.

LEA ESTAS INSTRUCCIONES CUIDADOSAMENTE ANTES DE INTENTAR INSTALAR, HACER FUNCIONAR O PRESTAR SERVICIO TÉCNICO A SU PRODUCTO LITTLE GIANT. CONOZCA CUÁLES SON LAS APLICACIONES, LIMITACIONES Y PELIGROS POTENCIALES DE LA UNIDAD. PROTEJA A TERCEROS Y PROTÉJASE A USTED MISMO SIGUIENDO TODA LA INFORMACIÓN DE SEGURIDAD. ¡LA FALTA DE CUMPLIMIENTO DE ESTAS INSTRUCCIONES PUEDE PRODUCIR LESIONES PERSONALES Y/O DAÑOS A LA PROPIEDAD!

NORMAS DE SEGURIDAD



ADVERTENCIA: Desconecte la bomba y todos los componentes eléctricos sumergidos antes de realizar cualquier operación en el agua. Si el enchufe o receptáculo están mojados, desconecte el disyuntor antes de retirar el cable de energía.

ADVERTENCIA: Conecte la bomba a un circuito que esté protegido por un interruptor de circuito para fallas conectado a tierra (GFCI, por sus siglas en inglés).

ADVERTENCIA: Para protegerse contra lesiones, cumpla con las precauciones básicas de seguridad, las cuales incluyen las siguientes:

No use la bomba para ninguna otra cosa que no sea para lo que fue diseñada.

No utilice un cable de extensión.

Para evitar que el agua gotee hasta alcanzar el tomacorriente o el enchufe, utilice un bucle para goteo en el cable de energía. El bucle para goteo es la parte del cable que se encuentra por debajo del tomacorriente que evita que el agua recorra el cable y entre en contacto con el tomacorriente.

Asegúrese de que el cable de energía esté en buenas condiciones sin mellas ni cortes ni ningún otro tipo de daño. El cable de energía no se puede cambiar ni reparar. Si se daña, debe reemplazar el conjunto entero de la bomba.

No instale ni guarde la bomba en un lugar en donde esté expuesta a temperaturas inferiores a 0 °C (32 °F).

No la use en agua a una temperatura superior a 35 °C (95 °F).

Manténgala fuera del alcance de los niños.

No levante ni baje la bomba sujetándola por el cable de energía.

INSTALACIÓN

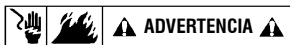

ADVERTENCIA: Desconecte todos los componentes eléctricos sumergidos antes de realizar la instalación.

PRECAUCIÓN: Asegúrese de que el voltaje indicado en la bomba coincida con el de la fuente de energía.

PRECAUCIÓN: No sumerja la bomba sin la tapa del acople de entrada en su lugar y sin el tubo de aire conectado.

PARA EL USO MIENTRAS SE ENCUENTRA SUMERGIDA (FIGURA 1):

1. Quite la tapa del acople de entrada (Figura 4).

2. Coloque un extremo del tubo de aire en el acople.

PRECAUCIÓN: Coloque el tubo de forma segura; la bomba se dañará si el tubo se suelta durante la instalación o mientras se encuentra sumergida.

3. Coloque el otro extremo del tubo de aire en donde no quede obstruido con desechos ni sumergido durante un suceso meteorológico.

4. Coloque la bomba en el agua.

PRECAUCIÓN: Asegúrese de que todos los componentes están seguros antes de encender la bomba. Para una mayor estabilidad y para evitar que la bomba flote, sujete el cable de energía al tubo de aire usando amarres y llene las dos aletas laterales con guijarros,

piedras o grava.

5. Cree un bucle para goteo en el cable de energía (Figura 3), luego conecte el cable a un tomacorriente.

6. Verifique que la bomba comience a producir burbujas.

NOTA: Las burbujas pueden demorar hasta 5 minutos en aparecer.

7. Para ajustar el flujo de burbujas:

a. Desconecte la bomba y todos los componentes eléctricos sumergidos de la corriente eléctrica.

b. Gire el regulador de flujo en sentido horario o antihorario.

c. Conecte la bomba y todos los componentes eléctricos sumergidos a la corriente eléctrica.

PARA EL USO MIENTRAS NO SE ENCUENTRA SUMERGIDA (FIGURA 2):

1. Quite la tapa del acople de entrada (Figura 4).

2. Quite el regulador de flujo y reemplácelo con el adaptador de salida, asegurándose de que la almohadilla de goma espuma se mantenga en su lugar.

3. Conecte el tubo de aire a uno de los acoples adaptadores de salida. Coloque la tapa en el otro acople (o conecte el tubo al acople para proporcionar una segunda salida de aire).

4. Coloque la bomba en un lugar adecuado fuera del agua.

PRECAUCIÓN: Asegúrese de que la bomba o el tubo de aire se encuentren por lo menos 10 cm (4 pulg.) por encima del nivel del agua para evitar que el agua vuelva a fluir hacia la bomba cuando se apaga.

5. Cree un bucle para goteo en el cable de energía (Figura 3), luego conecte el cable a un tomacorriente.

6. Verifique que la bomba comience a producir burbujas.

NOTA: Las burbujas pueden demorar hasta 5 minutos en aparecer.

7. Para reducir el flujo de burbujas, conecte una sección de tubo y una válvula (no se incluye) al acople de entrada.

NOTA: Esto no impedirá el funcionamiento de la bomba.

MANTENIMIENTO

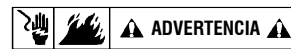

ADVERTENCIA: No intente realizar ninguna operación en el agua mientras la bomba o cualquier componente eléctrico se encuentren conectados a la energía.

PRECAUCIÓN: No use solventes ni detergentes para limpiar la bomba.

Realice el siguiente mantenimiento periódico según sea necesario para ayudar a asegurar una larga vida útil de la bomba y su correcto funcionamiento:

1. Desconecte la bomba y todos los componentes eléctricos sumergidos de la corriente eléctrica. Si el enchufe de energía o el tomacorriente están mojados, desconecte el disyuntor antes de retirar el enchufe.

2. Retire la bomba del agua (si se encuentra sumergida).

3. Quite el regulador de flujo (o el adaptador de salida) y la almohadilla de goma espuma de la bomba y enjuáguelos con agua tibia y sin detergente. Limpie el exterior de la bomba con un cepillo para quitar o evitar la acumulación de costra de óxido.

4. Vuelva a colocar la almohadilla de goma espuma y luego el regulador de flujo (o el adaptador de salida) en la bomba.

5. Regrese la bomba a su configuración original de funcionamiento.

6. Conecte la bomba y los componentes eléctricos sumergidos a la corriente eléctrica.

TROUBLESHOOTING		
SYMPTOM	CAUSE	REMEDY
Pump does not run	Panel not plugged into outlet	Plug power cord into outlet Check power
	Pump not plugged into panel	Plug pump into panel plug
	Defective contactor	Replace contactor
	Overload tripped (optional models)	Press reset button
	Loose level sensor wires	Tighten wire connections
	Pump failure	Replace pump
Pump turns off before bottom probe	Poor pump ground or system ground	Check grounding system
Overload trips frequently	Improper overload setting	Set overload relay dial to full load amps of pump

TABLE 1

REPLACEMENT PARTS	
DESCRIPTION	PART NO.
OS3-1	513390
OS3-1L-5-8	513391
OS3-1L-7-10	513392
OS3-1L-9-13	513393
OS3-2	513395
OS3-2L-5-8	513396
OS3-2L-7-10	513397
OS3-2L-9-13	513398

TABLE 2

LIMITED WARRANTY

This warranty sets forth the Company's sole obligation and purchaser's exclusive remedy for defective product.

Franklin Electric Company, Inc. and its subsidiaries (hereafter "the Company") warrants that the products accompanied by this warranty are free from defects in materials or workmanship of the Company that exist at the time of sale by the Company and which occur or exist within the applicable warranty period. Any distributor, sub-distributor, recipient, end-user and/or consumer agrees that by accepting the receipt of the products, the distributor, sub-distributor, recipient, end user and/or consumer expressly agrees to be bound by the terms of the warranty set forth herein.

I. APPLICABLE WARRANTY PERIOD

The products accompanied by this warranty shall be covered by this Limited Warranty for a period of 12 months from the date of original purchase by the consumer. In the absence of suitable proof of purchase date, the warranty period of this product will begin to run on the product's date of manufacture.

II. INSTRUCTIONS APPLICABLE TO THIS LIMITED WARRANTY

- Consumers wishing to submit a warranty claim must return the products accompanied by this warranty to the point of purchase for warranty consideration.
- Upon discovery of a defect, any personal injury, property damage or any other type of resulting damage, if applicable, shall be reasonably mitigated to the extent possible.
- At its discretion, the Company may inspect products either at its facilities or in the field, and after determination of a warranty claim, will, at its option, repair or replace defective parts. Repaired or replaced parts will be returned freight prepaid by the Company.
- This warranty policy does not cover any labor or shipping charges. The Company shall not be liable for any costs or charges attributable to any product testing, maintenance, installation, repair or removal, or for any tools, supplies, or equipment needed to install, repair, or remove any product.

III. LIMITATIONS APPLICABLE TO THIS LIMITED WARRANTY THIS WARRANTY DOES NOT APPLY TO ANY OF THE FOLLOWING:

- Any product that is not installed, applied, maintained and used in accordance with the Company's published instructions, applicable codes, applicable ordinances and/or with generally accepted industry standards.

- Any product that has been subject to misuse, misapplication, neglect, alteration, accident, abuse, tampering, acts of God (including lightning), acts of terrorism, acts of war, fire, improper storage or installation, improper use, improper maintenance or repair, damage or casualty, or to an excess of the recommended maximums as set forth in the product instructions.
- Any product that is operated with any accessory, equipment, component, or part not specifically approved by the Company.
- Use of replacement parts not sold by the Company, the unauthorized addition of non-Company products to other Company products, and the unauthorized alteration of Company products.
- Products damaged by normal wear and tear, normal maintenance services and the parts used in connection with such service, or any other conditions beyond the control of the Company.
- Any product that has been used for purposes other than those for which it was designed and manufactured.
- Any use of the product where installation instructions and/or instructions for use were not followed.

The Company reserves the right at any time, and from time to time, to make changes in the design and/or improvements upon its product without thereby imposing any obligation upon itself to make corresponding changes or improvements in or upon its products already manufactured and/or previously sold. The Company further reserves the right to substitute parts or components of substantially equal quality in any warranty service required by operation of this Limited Warranty.

This written Limited Warranty is the entire warranty authorized and offered by the Company. There are no warranties or representations beyond those expressed in this document.

THIS WARRANTY AND REMEDY IS IN LIEU OF ALL OTHER WARRANTIES AND REMEDIES INCLUDING WITHOUT LIMITATION, WARRANTIES OF MERCHANTABILITY AND/OR FITNESS FOR A PARTICULAR PURPOSE, WHICH ARE HEREBY SPECIFICALLY DISCLAIMED AND EXPRESSLY EXCLUDED. CORRECTION OF NON-CONFORMITIES, IN THE MANNER AND FOR THE PERIOD OF TIME AS SET FORTH ABOVE, SHALL CONSTITUTE FULFILLMENT OF ALL LIABILITY OF THE COMPANY TO THE PURCHASER WHETHER BASED ON CONTRACT, NEGLIGENCE, OR OTHERWISE.

THE COMPANY SHALL NOT BE LIABLE FOR INCIDENTAL, CONSEQUENTIAL OR SPECIAL DAMAGES SUCH AS, BUT NOT LIMITED TO:

DAMAGE TO OR LOSS OF OTHER PROPERTY OR EQUIPMENT, LOSS OF USE OF EQUIPMENT, FACILITIES OR SERVICE, LOSS OF PROFIT OR SALES, COST OF PURCHASES OR REPLACEMENT GOODS, CLAIMS OF CUSTOMERS OF THE PURCHASER, FAILURE TO WARN AND/OR INSTRUCT, LOSS OF OTHER PRODUCTS, OR COSTS OF ENVIRONMENTAL REMEDIATION, OR DIMINUTION IN PROPERTY VALUE. THE REMEDIES OF THE PURCHASER SET FORTH HEREIN ARE EXCLUSIVE, AND THE LIABILITY OF THE COMPANY SHALL NOT, EXCEPT AS EXPRESSLY PROVIDED HEREIN, EXCEED THE PRICE OF THE PRODUCTS UPON WHICH SUCH LIABILITY IS BASED. DAMAGES AS SET FORTH IN THIS PARAGRAPH SHALL BE REASONABLY MITIGATED TO THE EXTENT POSSIBLE. THIS PARAGRAPH SHALL ALSO APPLY TO ALL DAMAGES RESULTING FROM CONDITIONS SET FORTH IN SECTION III ABOVE AND (1) DEFECTS IN PRODUCT PROTOTYPES OR REPLACEMENT PART PROTOTYPES THAT HAVE NOT BEEN PUT INTO PRODUCTION, CIRCULATED AND SOLD BY THE COMPANY, AND/OR (2) DEFECTS THAT WERE NOT FOUND AT THE TIME OF SALE DUE TO SCIENTIFIC AND TECHNOLOGICAL REASONS.

This Limited Warranty gives you specific legal rights. You may have other rights, which vary according to the applicable laws and regulations. Where any term of this warranty is prohibited by such laws, it shall be null and void, but the remainder of this warranty shall remain in full force and effect.

DISCLAIMER: Any oral statements about the product made by the seller, the Company, the representatives or any other parties, do not constitute warranties, shall not be relied upon by the user, and are not part of the contract for sale. Seller's and the Company's only obligation, and buyer's only remedy, shall be the replacement and/or repair by the Company of the product as described above. Before using, the user shall determine the suitability of the product for his intended use, and user assumes all risk and liability whatsoever in connection therewith.

GARANTIE LIMITÉE

La présente garantie énonce la seule obligation de la Société et le recours exclusif de l'acheteur pour un produit défectueux.

Franklin Electric Company, Inc et ses filiales (ci-après « la Société ») garantit que les produits accompagnés de cette garantie sont exempts de défauts de matériaux ou de fabrication de la Société existant au moment de la vente par la Société et qui se produisent ou existent pendant la période de garantie applicable. Tout distributeur, sous-distributeur, destinataire, utilisateur final et/ou consommateur, en acceptant la réception des produits, convient que le distributeur, sous-distributeur, destinataire, utilisateur final et/ou consommateur accepte expressément d'être lié par les termes de la garantie qui y sont énoncés.

I. PÉRIODE DE GARANTIE APPLICABLE

Les produits accompagnés par cette garantie doivent être couverts par cette Garantie Limitée pour une période de 24 mois à compter de la date d'achat originale par le consommateur. En l'absence de preuves concrètes de la date d'achat, la période de garantie de ce produit commencera à partir de la date de fabrication du produit.

II. INSTRUCTIONS APPLICABLES À CETTE GARANTIE LIMITÉE

1. Les consommateurs qui souhaitent soumettre une réclamation de garantie doivent retourner les produits avec cette garantie au point de vente pour considération de garantie.
2. En cas de découverte d'un défaut, une lésion corporelle, un dommage matériel ou tout autre type de dommages en résultant, le cas échéant, doivent être raisonnablement atténués dans la mesure du possible.
3. À sa discrétion, la Société peut inspecter les produits, soit à ses installations, soit au site, et après détermination d'une réclamation de garantie, à sa discrétion, fera réparer ou remplacer les pièces défectueuses. Les pièces réparées ou remplacées seront retournées avec frais de transport prépayés par la Société.
4. Cette politique de garantie ne couvre pas les frais de main d'oeuvre ou d'expédition. La Société ne sera pas responsable des coûts ou des frais imputables à tout essai, entretien, installation, réparation ou enlèvement de produit, ou pour tout outil, fourniture, ou équipement nécessaire pour installer, réparer ou enlever tout produit.

III. LIMITATIONS APPLICABLES À CETTE GARANTIE LIMITÉE CETTE GARANTIE NE S'APPLIQUE PAS AUX SUIVANTS :

1. Balais, impulseur ou came sur des modèles avec des moteurs de type balais et/ou des impulseurs flex-vane (à palette flex).
2. Tout produit qui n'est pas installé, appliqué, entretenu et utilisé conformément aux instructions publiées par la Société, aux codes et règlements applicables en vigueur et/ou aux normes généralement acceptées de l'industrie.
3. Tout produit qui a fait l'objet d'une utilisation anormale, d'une mauvaise application, de négligence, d'altération, d'accident, d'abus, de modification, d'actes de Dieu (y compris la foudre), d'actes de terrorisme, d'actes de guerre, d'incendie, d'un mauvais entreposage ou installation, d'une mauvaise utilisation, d'un mauvais entretien ou d'une mauvaise réparation,

de dommages ou pertes, ou d'une utilisation au-delà des maximums recommandés, comme énoncés dans les instructions du produit.

4. Tout produit qui est utilisé avec un accessoire, matériel, composant, ou pièce non expressément agrées par la Société.
5. L'utilisation de pièces de rechange non vendues par la Société, l'addition non autorisée de produits ne provenant pas de la Société à d'autres produits de la Société, et la modification non autorisée des produits de la Société.
6. Les produits endommagés par l'usure normale, les services habituels d'entretien et les pièces utilisées dans le cadre de ces services, ou toute autre condition hors du contrôle de la Société.
7. N'importe quel produit qui a été utilisé à des fins autres que celles pour lesquelles il a été conçu et fabriqué.
8. Toute utilisation du produit pour laquelle les instructions d'installation et/ou les instructions d'utilisation n'ont pas été suivies.
9. Les produits branchés à une tension autre que celle indiquée sur la plaque signalétique.
10. Les produits dont la pompe a été exposée à l'un des suivants : sable, gravier, ciment, graisse, plâtre, boue, goudron, hydrocarbures, dérivés d'hydrocarbures (huile, essence, solvants, etc) ou d'autres substances abrasives ou corrosives.
11. Les produits dans lesquels la pompe a été utilisée pour le pompage de liquides au-dessus de 140°F.
12. Des produits dans lesquels la pompe a été autorisée à fonctionner à sec (alimentation en liquide coupée).
13. Les produits dans lesquels la carcasse de moteur scellée a été ouverte ou le produit a été autrement démonté par le client.
14. Les produits dans lesquels le cordon a été coupé à une longueur de moins de trois pieds.

La Société se réserve le droit, à tout moment, et de temps à autre, d'apporter des changements à la conception et/ou des améliorations à ses produits sans pour autant imposer une quelconque obligation sur elle-même d'apporter des modifications ou des améliorations correspondantes dans ou sur ses produits déjà fabriqués et/ou déjà vendus. La Société se réserve également le droit de remplacer des pièces ou des composants d'une qualité sensiblement égale dans tout service de garantie exigé par l'exécution de cette Garantie Limitée.

Cette Garantie Limitée écrite est l'entière garantie autorisée et offerte par la Société. Il n'existe aucune garantie ou représentations autres que celles exprimées dans ce document.

CETTE GARANTIE ET CE RECOURS SONT EN LIEU ET PLACE DE TOUTES LES AUTRES GARANTIES ET RECOURS Y COMPRIS, SANS S'Y LIMITER, AUX GARANTIES DE VALEUR MARCHANDE ET/OU D'ADAPTATION À UN USAGE PARTICULIER, QUI SONT ICI SPECIFIQUEMENT REJETES ET EXPRESSEMENT EXCLUS. LA CORRECTION DES NON-CONFORMITÉS, DE LA FACON ET POUR LA PÉRIODE DE TEMPS COMME ENONCÉES CI-DESSUS, CONSTITUE LA RÉALISATION DE TOUTE LA RESPONSABILITÉ DE LA SOCIÉTÉ ENVERS L'ACHETEUR QUE CELA SOIT SUR LA BASE D'UN CONTRAT, D'UNE NÉGLIGENCE OU AUTRE.

LA SOCIÉTÉ NE SERA PAS RESPONSABLE DES DOMMAGES DIRECTS, INDIRECTS OU SPÉCIAUX COMME, MAIS SANS S'Y LIMITER :

DOMMAGES A OU PERTES D'AUTRES BIENS OU EQUIPEMENTS, PERTE D'UTILISATION D'EQUIPEMENT, INSTALLATIONS OU SERVICES, PERTE DE BÉNÉFICES OU DE VENTES, COUT D'ACHATS OU DE PRODUITS DE RECHANGE, RECLAMATIONS DES CLIENTS DE L'ACHETEUR, OMISSION D'AVERTIR ET/OU DE NOTIFIER, PERTE D'AUTRES PRODUITS, OU COUTS D'ASSAINISSEMENT DE L'ENVIRONNEMENT, OU DIMINUTION DE LA VALEUR DE LA PROPRIÉTÉ. LE RECOURS DE L'ACHETEUR ENONCE DANS LE PRESENT DOCUMENT EST EXCLUSIF ET LA RESPONSABILITÉ DE LA SOCIÉTÉ NE PEUT EXCÉDER, SAUF STIPULATION CONTRAIRE EXPRESSE, LE PRIX DES PRODUITS SUR LESQUELS CETTE RESPONSABILITÉ REPOSE. LES DOMMAGES COMME ENONCÉS DANS CE PARAGRAPHE DOIVENT ÊTRE RAISONNABLEMENT ATTENUÉS DANS LA MESURE DU POSSIBLE. CE PARAGRAPHE S'APPLIQUERA ÉGALEMENT A TOUS LES DOMMAGES RESULTANT DES CONDITIONS ENONCÉES DANS LA SECTION III CI-DESSUS ET (1) AUX DÉFAUTS DANS LES PROTOTYPES DE PRODUIT OU LES PROTOTYPES DE PIÈCE DE RECHANGE QUI N'ONT PAS ÉTÉ MIS EN PRODUCTION, DISTRIBUÉS ET VENDUS PAR LA SOCIÉTÉ, ET / OU (2) AUX DÉFAUTS QUI N'ONT PAS ÉTÉ TROUVÉS AU MOMENT DE LA VENTE POUR DES RAISONS SCIENTIFIQUES ET TECHNOLOGIQUES.

Cette Garantie Limitée vous donne des droits légaux spécifiques. Vous pouvez avoir d'autres droits, qui varient selon les lois et règlements applicables. Si toute stipulation de cette garantie est interdite par ces lois, elle sera nulle et sans effet, mais le reste de la présente garantie demeurera en vigueur.

AVIS DE NON-RESPONSABILITÉ : Les déclarations orales concernant le produit effectuée par le vendeur, la Société, les représentants ou toutes autres parties, ne constituent pas une garantie. L'utilisateur ne doit pas s'y fier, et elles ne font pas partie du contrat de vente.

LA SEULE OBLIGATION DU VENDEUR ET DE LA SOCIÉTÉ, ET L'UNIQUE RECOURS DE L'ACHETEUR, EST LE REMPLACEMENT ET/OU LA RÉPARATION DU PRODUIT PAR LA SOCIÉTÉ SELON LES MODALITÉS DÉCRITES PRÉCÉDEMMENT. AVANT L'UTILISATION, L'UTILISATEUR DOIT DÉTERMINER L'APTITUDE DU PRODUIT POUR SON UTILISATION PRÉVUE, ET L'UTILISATEUR ASSUME TOUS LES RISQUES ET LA RESPONSABILITÉ DANS N'IMPORTE QUEL CADRE AVEC LEQUEL LE PRODUIT SERA ASSOCIÉ.

GARANTÍA LIMITADA

Esta garantía estipula la única obligación de la compañía y el único recurso que tendrá el comprador ante un producto defectuoso.

Franklin Electric Company, Inc y sus subsidiarias (en adelante "la Compañía") garantizan que los productos que están acompañados por esta garantía se encuentran libres de defectos de material o mano de obra de la Compañía que existan al momento de la venta por parte de la Compañía y que ocurran o aparezcan dentro del período de validez de la garantía. Cualquier distribuidor, subdistribuidor, receptor, usuario final o consumidor acuerdan que al aceptar el recibo del producto, el distribuidor, subdistribuidor, receptor, usuario final y/o consumidor implícitamente aceptan que están obligados a los términos de la garantía que aquí se establecen.

I. PERÍODO DE GARANTÍA APLICABLE

Los productos que están acompañados por esta garantía serán cubiertos por esta Garantía Limitada por un período de 24 meses desde la fecha original de compra por parte del consumidor. Ante la falta de pruebas adecuadas respecto de la fecha de compra, el período de garantía de este producto entrará en vigencia a partir de su fecha de fabricación.

II. INSTRUCCIONES APLICABLES A ESTA GARANTÍA LIMITADA

1. Los consumidores que deseen presentar un reclamo de garantía deberán devolver los productos acompañados por esta garantía al punto de compra para consideración de la garantía.
2. Ante el descubrimiento de un defecto, cualquier lesión personal, daño a la propiedad o cualquier otro tipo de daño que resulte, si aplica, será razonablemente mitigado hasta donde sea posible.
3. A su criterio, la Compañía puede inspeccionar los productos ya sea en sus instalaciones o en el campo, y luego de la determinación del reclamo de garantía, según dictamine, reparará o cambiará las piezas defectuosas. Las piezas que fueron reparadas o cambiadas serán devueltas por medio de un flete prepago por parte de la Compañía.
4. Esta garantía no cubre ningún cargo por mano de obra o transporte. La Compañía no se responsabilizará por ningún costo o cargo que esté relacionado a cualquier prueba del producto, su mantenimiento, instalación, reparación o remoción, o de cualquier herramienta, suministro o equipo que sea necesario para, instalar, reparar o remover algún producto.

III. LIMITACIONES APLICABLES A ESTA GARANTÍA LIMITADA ESTA GARANTÍA NO APLICA A NINGUNO DE LOS SIGUIENTES CASOS:

1. Cepillos, turbina o leva en modelos con motor de cepillo y/o turbinas con aleta flexible.
2. Cualquier producto que no se instale, aplique, mantenga y utilice según las instrucciones publicadas de la Compañía, códigos aplicables, ordenanzas aplicables y/o estándares industriales generalmente aceptados.
3. Cualquier producto que haya sufrido uso indebido, mala aplicación, descuido, alteración, accidente, abuso, modificación, actos de Dios (rayos incluidos), actos de terrorismo, actos de guerra, incendios, almacenamiento e instalación inadecuados, uso inadecuado, mantenimiento o reparación inadecuados, daño o siniestro, en exceso de las máximas recomendadas que se establecen en las instrucciones del producto.
4. Cualquier producto que sea operado con cualquier accesorio, equipo, componente, o pieza que no esté específicamente aprobada por la Compañía.
5. El uso de piezas de repuesto que no sean vendidas por la Compañía, la adición no autorizada de productos que no sean de la Compañía a productos de la Compañía, y la alteración no autorizada de productos de la Compañía.
6. Los productos dañados por el desgaste normal, mantenimiento normal y las piezas utilizadas en conexión con dicho servicio o cualquier otras condiciones más allá del control de la Compañía.
7. Cualquier producto que haya sido utilizado para otros propósitos más allá de aquellos para los cuales fue diseñado y fabricado.
8. Cualquier uso del producto en el cual las instrucciones de instalación y/o las instrucciones para el uso no hayan sido seguidas.
9. Productos conectados a otro voltaje que el indicado en la placa de identificación.
10. Productos en los cuales la bomba fue expuesta a cualquiera de los siguientes: arena, grava, cemento, grasa, yeso, barro, brea, hidrocarburos, derivados de los hidrocarburos (aceite, gasolina, solventes, etc.) u otras sustancias abrasivas o corrosivas.
11. Productos en los cuales la bomba fue utilizada para bombear líquidos con una temperatura superior los 140°F.
12. Productos en los cuales la bomba fue habilitada para operar en seco (sin suministros de fluidos).

13. Productos en los cuales la carcasa sellada del motor fue abierta o el producto fue de otro modo desmantelado por el cliente.
14. Productos en los cuales la longitud del cable fue cortada a una medida menor a 3 pies.

La Compañía se reserva el derecho de en cualquier momento, y ocasionalmente, introducir cambios en el diseño y/o mejoras en sus productos sin que esto imponga ninguna obligación de introducir los cambios o mejoras correspondientes en los productos ya fabricados y/o previamente vendidos. La Compañía se reserva además el derecho de sustituir piezas o componentes de calidad equivalente en cualquier servicio de garantía requerido por operación de esta Garantía Limitada.

Esta Garantía Limitada escrita es la totalidad de la garantía autorizada y ofrecida por la Compañía. No existen garantías y representaciones más allá de aquellas expresadas en este documento.

ESTA GARANTÍA Y RECURSO ESTÁN POR ENCIMA DE TODAS LAS OTRAS GARANTÍAS Y RECURSOS QUE SE INCLUYEN SIN LIMITACIÓN, GARANTÍAS DE MERCANTIBILIDAD Y/O ADECUACIÓN PARA UNA FINALIDAD ESPECÍFICA, QUE SON AQUÍ EXPLÍCITAMENTE NEGADAS Y EXPRESAMENTE EXCLUÍDAS. LA CORRECCIÓN DE DISCONFORMIDAD, DE LA MANERA Y EN EL PERÍODO DE TIEMPO ESTABLECIDOS ANTERIORMENTE, CONSTITUIRÁ EL CUMPLIMIENTO DE TODA LA RESPONSABILIDAD DE LA COMPAÑÍA CON EL COMPRADOR YA SEA BASADO EN EL CONTRATO, NEGLIGENCIA O DE OTRO MODO.

LA COMPAÑÍA NO SERÁ RESPONSABLE POR LOS DAÑOS ACCIDENTALES, CONSECUENTES O ESPECIALES TALES COMO, PERO NO LIMITADOS A:

DAÑOS A O PÉRDIDA DE OTRA PROPIEDAD O EQUIPO, PÉRDIDAS DE USO DEL EQUIPO, PRESTACIÓN O SERVICIO, PÉRDIDA DE GANANCIA O VENTAS, COSTO DE COMPRAS O REPLAZO DE BIENES, RECLAMOS DE CLIENTES DEL COMPRADOR, FALLA PARA ADVERTIR Y/O INSTRUIR, PÉRDIDA DE OTROS PRODUCTOS, COSTOS DE REMEDIACIÓN AMBIENTAL O DISMINUCIÓN EN EL VALOR DE LA PROPIEDAD. LOS RECURSOS DEL COMPRADOR AQUÍ ESTABLECIDOS SON EXCLUSIVOS, Y LA RESPONSABILIDAD DE LA COMPAÑÍA NO DEBE, COMO EXPRESAMENTE CONSTAN AQUÍ, EXCEDER EL PRECIO DEL PRODUCTO EN EL QUE DICHA RESPONSABILIDAD SE BASA. LOS DAÑOS QUE SE ESTABLECEN EN ESTE PÁRRAFO SERÁN RAZONABLEMENTE MITIGADOS HASTA DONDE SEA POSIBLE. ESTE PÁRRAFO DEBE TAMBIÉN APLICARSE A TODOS LOS DAÑOS QUE RESULTEN DE LAS CONDICIONES ESTABLECIDAS ANTERIORMENTE EN LA SECCIÓN III Y (1) DEFECTOS EN PROTOTIPOS DE PRODUCTOS O PROTOTIPOS DE PIEZAS DE RESPUESTO QUE NO HAYAN SIDO PRODUCIDAS, PUESTAS EN CIRCULACIÓN O VENDIDAS POR LA COMPAÑÍA, Y/O (2) DEFECTOS QUE NO FUERON ENCONTRADOS AL MOMENTO DE LA VENTA DEBIDO A RAZONES CIENTÍFICAS O TECNOLÓGICAS.

Esta Garantía Limitada le otorga derechos legales específicos. También pueden existir otros derechos que pueden variar según las leyes y regulaciones aplicables. Cuando cualquiera de los términos de esta garantía esté prohibido por dichas leyes, deben considerarse nulos e inválidos, pero el resto de esta garantía continuará con plena vigencia y efecto.

DESCARGO DE RESPONSABILIDAD: Cualquier declaración oral sobre el producto hecha por el vendedor, la Compañía, los representantes o cualquier otra parte, no constituye garantías, no deberá ser considerada válida por el usuario y no son parte del contrato de venta. La única obligación del vendedor y la Compañía, y el único recurso del comprador, serán el replazo o la reparación del producto por parte de la Compañía como fue descrito anteriormente. Antes de su uso, el usuario deberá determinar si el producto es adecuado para el uso que se le intenta dar, y el usuario asume todo el riesgo y la responsabilidad cualesquiera que fueren en conexión con el mismo.

**For parts or repair, please contact 1.888.572.9933
For technical assistance, please contact 1.888.956.0000**

**Pour des parties ou la réparation,
entrez s'il vous plaît en contact 1.888.572.9933
Pour l'aide technique, entrez s'il vous plaît en contact 1.888.956.0000**

**Para partes o la reparación,
por favor póngase en contacto 1.888.572.9933
Para la ayuda técnica, por favor póngase en contacto 1.888.956.0000**

**www.LittleGiantPump.com
CustomerService-WTS@fele.com**